

griptech

DREHGERÄT | KIK 360°

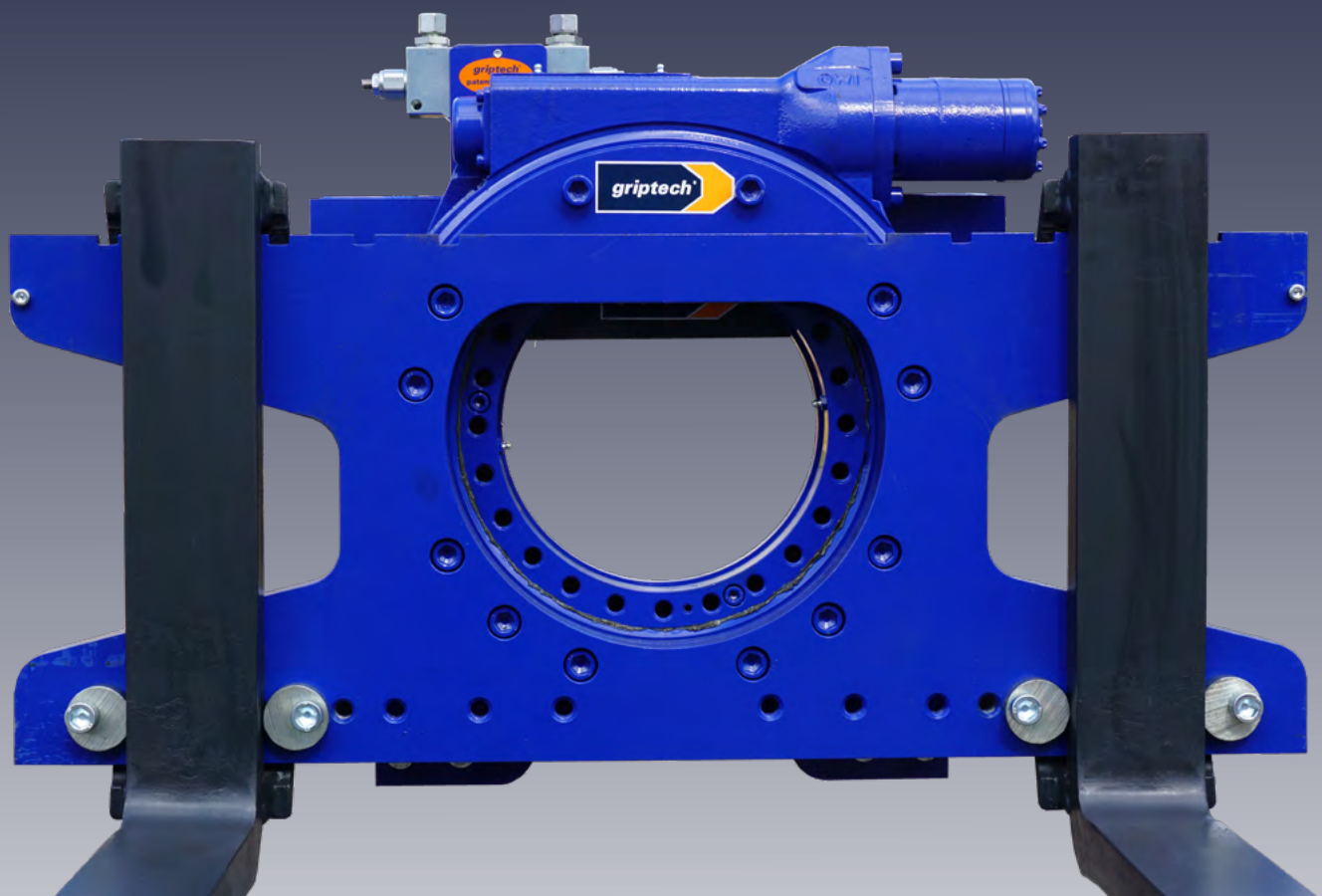

Anbaugeräte

Wiegesysteme

Kamerasysteme

Merkmale:

- ▶ Drehkranz mit Direktantrieb über eine Schneckenwelle
- ▶ Geeignet zum Entleeren von Kisten und Behältern mit Einfahrtaschen
- ▶ Große Durchsicht
- ▶ Gewicht und Vorbaumaß reduziert
- ▶ Inklusive seitliche Gabelzinkenarretierung

DREHGERÄT | KIK 360°

Endlos in beide Richtungen drehbar

Hochwertige Drehgeräte mit einem Drehkranz mit Direktantrieb über eine Schneckenwelle, wobei immer mehrere Windungen im Eingriff sind. Geeignet zum Entleeren von Kisten und Behältern mit Einfahrtaschen für die Gabelzinken. Die Geräte bieten eine sehr gute Durchsicht. Standard inkl. Rückschlagventil und eine seitliche Gabelarretierung für unterschiedliche Gabelbreiten und Breitenpositionen. Wir empfehlen Ihnen Gabelzinken mit verstärkten unteren Prätzen zu verwenden.

Tragfähigkeit bis 3.200 kg.

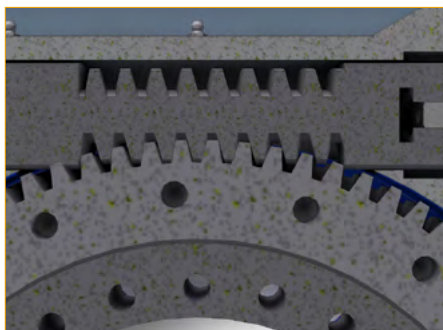

Direktantrieb mit Schneckenwelle



Inklusive seitliche Gabelzinken-arretierung

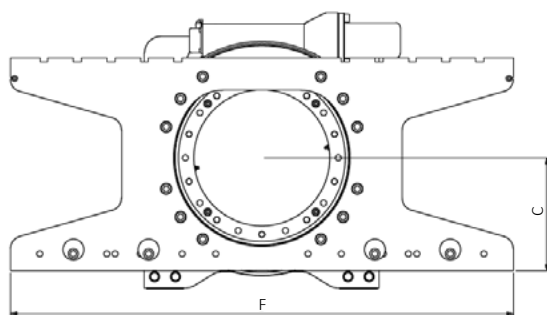

Drehgerät 360° Direktantrieb über eine Schneckenwelle (1 Funktion ohne bzw. 2 wenn mit sep. Seitenschub)

Baureihe	Tragfähigkeit In kg bei 600 mm LSP	ISO/ FEM	Breite F mm	C mm	Omax mm	Ölmenge je Umdreh. L	Max. Drehm. bei 130 bar	ohne Seitenschub			inkl. sep. Seitenschub		
								V mm	ESP mm	Gewicht kg	V mm	ESP mm	Gewicht kg
KIK 25-360	2500	II	1000	205	800	6,8	6900 Nm	147	74	170	162	70	220
KIK 32-360	3200	III	1200	254	980	10,4	8500 Nm	167	86	265	182	81	325