

griptech

KISTENDREHGERÄT | RM 190°

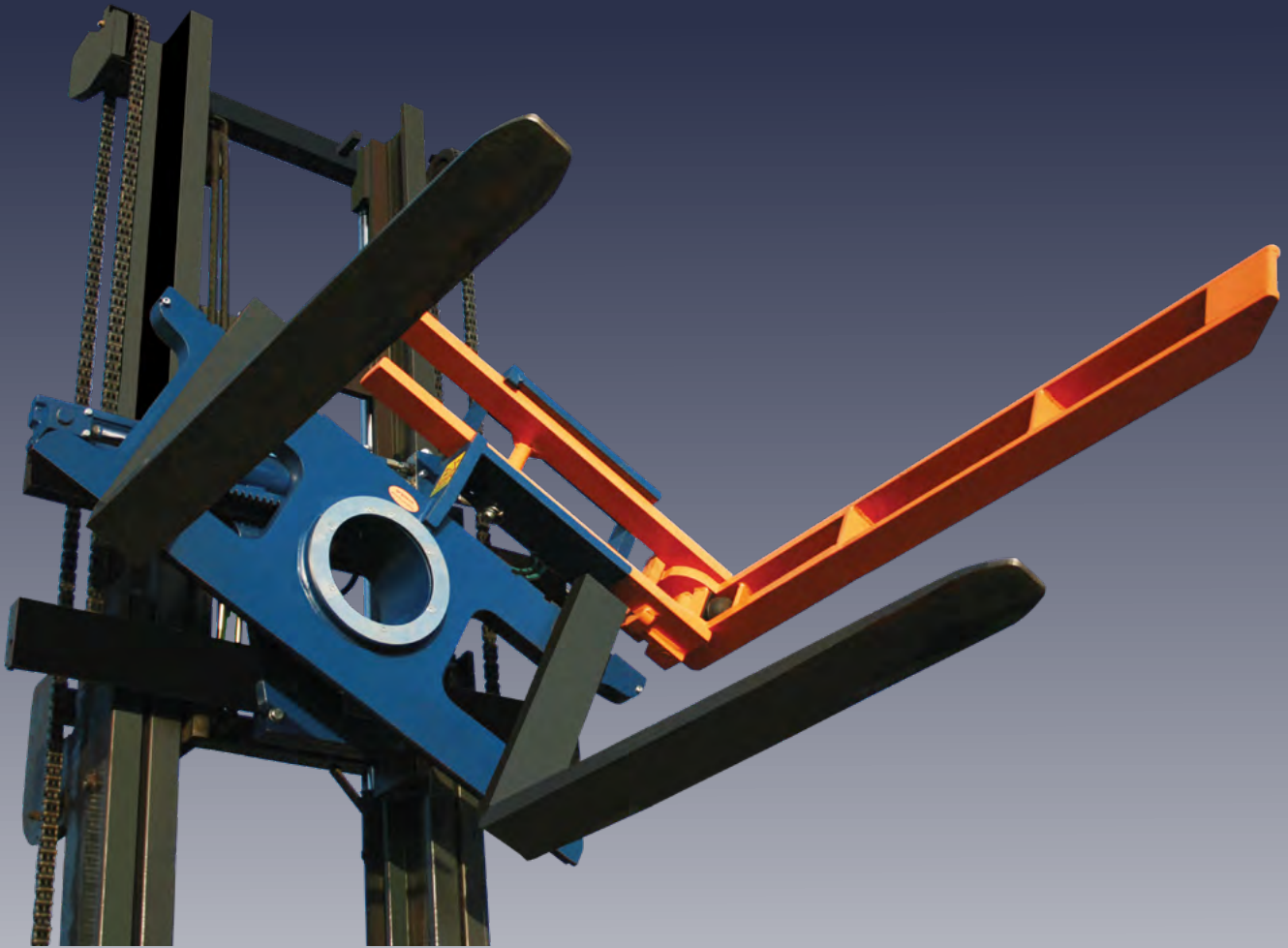

Anbaugeräte

Wiegesysteme

Kamerasysteme

Merkmale:

- ▶ Gute Durchsicht (Patent geschützt)
- ▶ Gewicht und Vorbaumaß reduziert
- ▶ Manuelle Verstellung für Kisten bis 1600 mm Breite
- ▶ Drehbereich 10° mehr als üblich

KISTENDREHGERÄT | RM 190°

190° in einer Richtung drehbar

Griptech Kistendrehgeräte sind für das Entleeren von Kisten und Behältern in der Landwirtschaft und für leichte Industrieinsätze geeignet. Die unten geschlossenen Kisten werden mit dem seitlichen Freisicht-Stützarm gegen Verrutschen gesichert. Die Baureihe RM ist über einen robusten Zahnstangenantrieb 190° Standard linksherum drehbar. Ein großes Gleitlager gewährleistet eine optimale Kraftübertragung und eine lange Lebensdauer.

Merkmale:

- › Gute Durchsicht (Patent geschützt)
- › Gewicht und Vorbaumaß reduziert
- › Robuster Klapparm mit automatischer Fixierung in offener bzw. geschlossener Position
- › Manuelle Verstellung für Kisten bis 1600 mm Breite
- › Drehbereich 10° mehr als üblich



Optimale Durchsicht



Stützarm eingeklappt



Robustes Drehgelenk

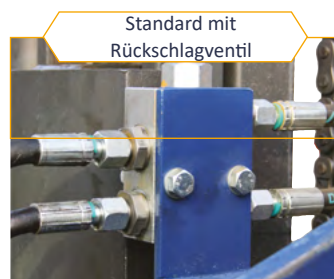

Standard mit Rückschlagventil

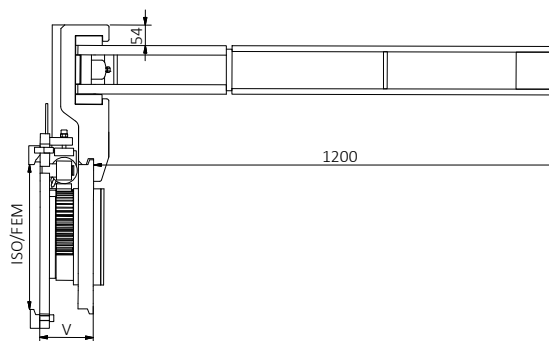
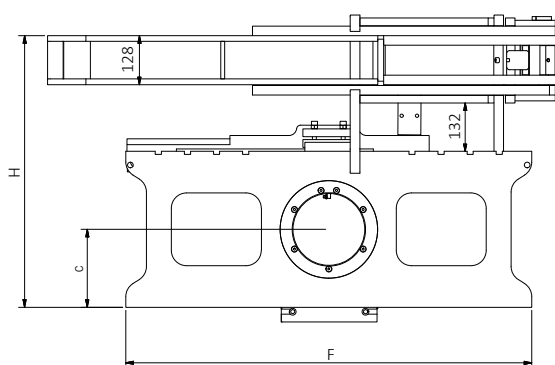

Kistendrehgerät 190° drehbar über Zahnstangenantrieb (1 Funktion ohne bzw. 2 wenn mit sep. Seitenschub)

Baureihe	Tragf. in kg bei 600 mm LSP	ISO/ FEM	Breite F mm	H mm	minimale Kistenhöhe mm	C mm	V mm	ohne Seitenschub		Gewicht kg	inkl. Sep. Seitenschub		
								ESP1 / ESP2 mm	ESP2 mm		V mm	ESP1/ESP2 mm	Gewicht kg
RM 12	1200	II	1060	675	750	205	141	85/130	200	158	95/120	235	
RM 20	2000	II	1060	705	850	205	141	90/140	230	158	100/150	285	
RM 30	3000	III	1100	810	950	255	156	100/145	300	173	130/185	365	