

griptech

HYDRAULISCHES WIEGESYSTEM | TC2000-S

Anbaugeräte

Wiegesysteme

Kamerasysteme



Merkmale:

- ▶ Speziell für Lagertechnik-Fahrzeuge
- ▶ Kompakter Messblock ohne Rücklauf zum Tank
- ▶ Hohe, stabile Systemgenauigkeit ($\pm 0,2\%$ - $0,5\%$ der Tragfähigkeit des Fahrzeugs)
- ▶ Keine Sensoren direkt am Hubgerüst
- ▶ Einfache Montage und Kalibrierung

HYDRAULISCHES WIEGESYSTEM | TC2000-S

Wiegegenauigkeit $\pm 0,2\%$ der Tragfähigkeit des Fahrzeuges

Dieses stabile und hochwertige Wiegesystem ist speziell für Lagertechnik-Fahrzeuge entwickelt. Das Wiegeprinzip basiert auf Basis DMD (Dynamic Mass Determination Software) in Kombination mit dem Anzeigegerät TC, damit das beste Wiegeergebnis garantiert wird. Dieses System hat keine Auswirkung auf die Tragfähigkeit des Fahrzeuges und kann auch in Kombination mit Anbaugeräten eingesetzt werden.

Der Messblock ist sehr kompakt und wird in der Hauptleitung zum Hubgerüst eingebaut, ohne Rücklauf zum Tank. Geeignet für Fahrzeuge bis 2,5t.

Merkmale:

- › Anzeigegerät TC
- › Hohe, stabile Systemgenauigkeit ($\pm 0,2\%$ - $0,5\%$ der Tragfähigkeit in Abhängigkeit mit der Art des des Flurförderfahrzeuges)
- › Komponenten vibrations- und stoßsicher
- › Einfache Montage und Kalibrierung
- › Keine Sensoren direkt am Hubgerüst
- › Absenken kann immer unterbrochen werden
- › Keine Störung der Hubhöhenvorwahl am Schubmaststapler
- › Versorgungsspannung 12-80 Volt
- › Geschützt gegen Überspannungen

Optionen:

- › Anzeigegerät mit Edelstahlgehäuse
- › ATEX Ausführung
- › Drucker und Datenübertragung (z.B. durch SmartBox oder Griptech Connect)

Technische Daten:

- › Versorgungsspannung: 12 - 80 Volt
- › Arbeitsdruck: max. 400 Bar
- › Schutzklasse Anzeigegerät TC: IP54
- › Abmessung Anzeigegerät TC: B x H = 201 mm x 113 mm

Wiegeverfahren:

Am Anzeigegerät wird der Wiegevorgang über Tastendruck aktiviert und über den Bedienhebel der Hubfunktion wird die Last abgelassen (Geschwindigkeit wird über den Sensorblock geregelt) bis das Gewicht innerhalb von ca. 3 Sekunden angezeigt wird.

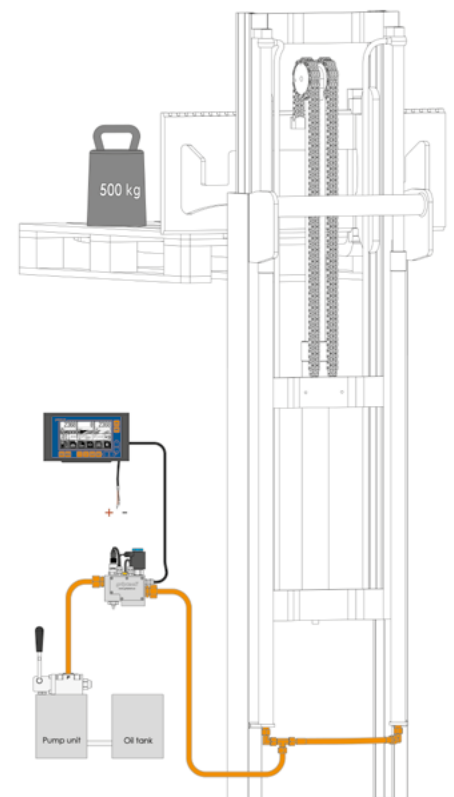

Hydraulisches Wiegesystem TC2000-S inkl. Anzeigegerät TC

Baureihe	Tragfähigkeit	Anzeigeschritte in kg bei nominaler Tragfähigkeit des Gabelstaplers		
		bis 1.000 kg	bis 2.000 kg	bis 2.500kg
TC2000-S für Schubmaststapler	bis 2.500 kg	2 kg	2 kg	5 kg
TC2000-S für Elektro-Hochhubwagen	bis 2.500 kg	2 kg	2 kg	5 kg
TC2000-S für Elektro-Niederhubwagen	bis 2.500 kg	5 kg	5 kg	10 kg