

griptech

KOMPAKTKAMERA | FAMOS



Merkmale:

- ▶ Schocksicherheit: 50G, Vibrationsfestigkeit: 15G
- ▶ Schutzklasse: IP69K nach DIN 40050-9
- ▶ Sichtwinkel: 20°, 40°, 60°, 80°, 102°, 118° oder 129°, 170°
- ▶ Temperatur: -40° bis +85°
- ▶ Inkl. 500 mm Kabellänge inkl. Stecker

Anbaugeräte

Wiegesysteme

Kamerasysteme

KOMPAKTKAMERA | FAMOS

Kompaktkamera FAMOS für den Einsatz am Stapler ausgelegt

Das kompakte Gehäuse der FAMOS-Kamera, mit Advanced CMOS Chip-Technologie (Weiterentwicklung des CMOS Chips), bietet viele Möglichkeiten für die Positionierung. Die Kamera ist stoß- und vibrationsfest, 100% wasserdicht, besitzt ein beheiztes Objektivglas und liefert bei allen Witterungsbedingungen das bestmögliche Bild. Darüber hinaus erkennt der integrierte Safety Ticker „eingefrorene“ Bilder, so dass Sie sich jederzeit sicher sein können, dass die Kamera aktiv ist.

Merkmale:

- › Schocksicherheit: 50G, Vibrationsfestigkeit: 15G
- › Schutzklasse: IP69K nach DIN 40050-9
- › Sichtwinkel: 20°, 40°, 60°, 80°, 102°, 118° oder 129°, 170°
- › Temperatur: -40° bis +85°
- › Inkl. 500 mm Kabellänge inkl. Stecker
- › IR-LED für Nachtsicht (Sichtwinkel: 80° und 118°)
- › Nachtsicht: bis 25 m
- › Integriertes Heizelement

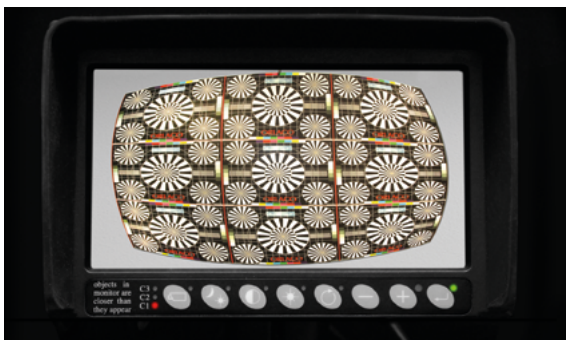
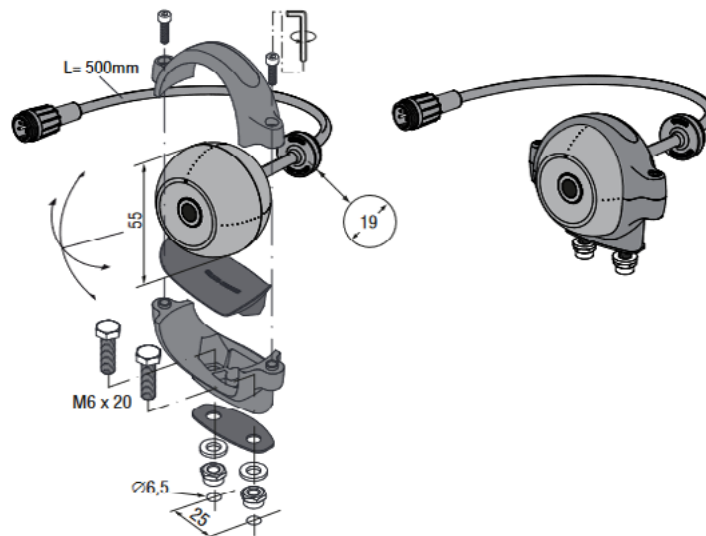

Verzerrung bei üblichen Kameras



Korrigiert 102° bei Orlaco Kameras