

# ***griptech***

## HYDRAULISCH WEEGSYSTEEM | TC2000-S

Voorzetapparatuur

Weegsystemen

Camerasystemen



### Voordelen:

- ▶ Speciaal voor magazijntrucks
- ▶ Compact meetblok zonder terugstroom naar de tank
- ▶ Hoge en stabiele systeemnauwkeurigheid ( $\pm 0,2\%$ - $0,5\%$  van de draagkracht)
- ▶ Geen sensoren direct aan de hefconstructie
- ▶ Eenvoudige montage en kalibratie

# HYDRAULISCH WEEGSYSTEEM | TC2000-S

Speciaal voor magazijntrucks ( $\pm 0,2\%$ ) - zonder retourleiding naar de tank

Zeer stabiel en hoogwaardig weegstelsel dat speciaal voor magazijntrucks ontwikkeld is. In combinatie met de indicator TC wordt het beste weegresultaat gegarandeerd. Dit systeem heeft geen invloed op de capaciteit van de heftruck en een hefhoogte indicatie, is onafhankelijk van het lastzwaartepunt en kan in combinatie met voorzetapparatuur gebruikt worden. De weegcomponenten worden beschermd op de heftruck ingebouwd en zijn ongevoelig voor overbelasting en stootkrachten en geschikt voor intensieve toepassingen. Het meetblok is zeer compact en wordt in de hoofdleiding naar de hefcilinder gebouwd, zonder retourleiding naar de tank. Geschikt voor capaciteiten tot 2.500 kg.

## Kenmerken:

- › Indicator TC
- › Hoge en stabiele systeem nauwkeurigheid ( $\pm 0,2\%$ - $0,5\%$  van de draagkracht, afhankelijk van het soort transportwerktuig)
- › Componenten ongevoelig voor stootkrachten en trillingen
- › Eenvoudige montage en kalibratie
- › Geen sensoren direct aan de hefconstructie
- › Neerlaten kan altijd worden onderbroken
- › Geen storing in de hefhoogtevoorkeuze aan de reachtruck
- › Voedingsspanning 12-80 volt
- › Beschermd tegen overspanning

## Opties:

- › Indicator in RVS behuizing
- › ATEX certificaat
- › Printer en dataoverdracht (bijv. via SmartBox of Griptech Connect)

## Technische gegevens:

- › Voedingsspanning 12-80 volt
- › Werkdruk: max. 400 bar
- › Beschermingsklasse indicator TC: IP54
- › Afmetingen indicator TC: B x H = 201 mm x 113 mm

## Weegprocedure:

op de indicator wordt de weegprocedure door een druk op de knop geactiveerd en via de bedieningshendel van de heffunctie wordt de last neergelaten (snelheid wordt via het sensorblok geregeld) tot het gewicht binnen ca. 3 seconden wordt weergegeven.

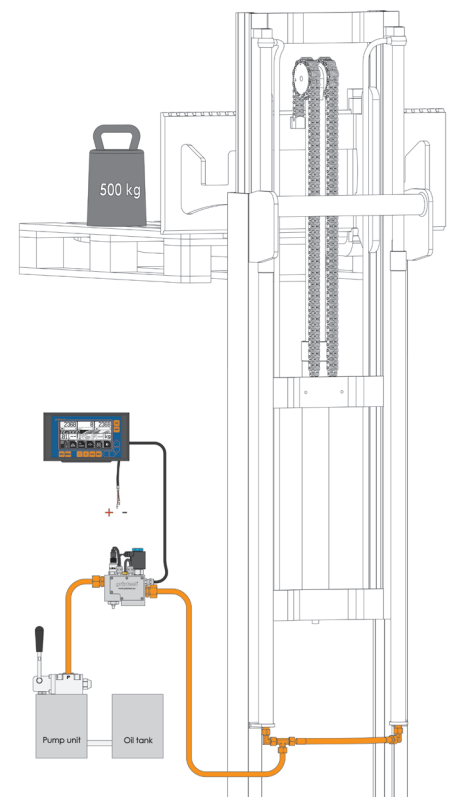

## Hydraulisch weegstelsel TC2000-S inclusief indicator TC

Type	Capaciteit	Uitleesstappen in kg bij nominale cap. heftruck		
		tot 1.000 kg	tot 2.000 kg	tot 2.500kg
TC2000-S voor reachtrucks (FCU 80)	<b>tot 2.500 kg</b>	2 kg	2 kg	5 kg
TC2000-S voor stapelaars (FCU 40)	<b>tot 2.500 kg</b>	2 kg	2 kg	5 kg
TC2000-S voor elektropallettrucks (FCU 40)	<b>tot 2.500 kg</b>	5 kg	5 kg	10 kg