

# ***griptech***

## WEGENDE HANDPALLETTRUCK | HPT



### Kenmerken:

- ▶ Nauwkeurigheid  $\pm 0,1\%$  van het opgenomen gewicht
- ▶ Indicator R320 op ergonomische hoogte
- ▶ Standaard met neuswielen en voetpedaal voor het neerlaten
- ▶ 2 krachtopnemers in één lijn voor optimale weegresultaten
- ▶ Versie voor industriële toepassingen

Voorzetapparatuur

Weegsystemen

Camerasystemen

# WEGENDE HANDPALLETTRUCK | HPT

Nauwkeurigheid  $\pm 0,1\%$  van het opgenomen gewicht

De wegende handpallettruck van Griptech bestaat uit een robuust onderframe met 2000 kg capaciteit en is met hoogwaardige weegcomponenten uitgevoerd. De pompunit is verzinkt en de handgreep is met rubber bekleed. In iedere wielpot zijn twee ijkwaardige weegcellen in één lijn gemonteerd. De geïntegreerde accu met een externe lader heeft een capaciteit voor ca. 100 bedrijfsuren (zonder printer).

## Kenmerken nieuwe versie:

- › Standaard met neuswiel
- › Robuuste basisconstructie
- › 2 krachtopnemers in één lijn voor optimale weegresultaten
- › Nettogewicht 118 kg
- › Beschermingsklasse IP54 (krachtopnemers IP65)
- › Indicator op ergonomische hoogte
- › Standaard polyurethaan tandemwielen
- › Geïntegreerde diepontladingsbescherming
- › Voetpedaal voor het laten zakken
- › Pick-up krachtopnemer geoptimaliseerd
- › Vanaf 1600 mm 3 krachtopnemers per vork

## Opties:

- › Thermoprinter als inbouwprinter met datum- en tijdweergave
- › Indicator met numeriek toetsenbord, opslagmogelijkheden en speciale functies (R420)
- › Stuks telfunctie (optelfunctie vervalt)
- › Relaischakeling met 250VAC/3A besturingssignaal incl. snoer en stekker (optelfunctie vervalt)
- › Twee accu's 18 volt lithium-ion, incl. oplader
- › RS 232 interface incl. aansluitkabel en Sub-D-stekker of USB op aanvraag
- › Afwijkende vorklengte, rvs-uitvoeringen
- › Afwijkende draagkracht: L: 1600 mm draagkracht: 1500 kg  
L: 1800 mm draagkracht: 1200 kg  
L: 2000 mm draagkracht: 1000 kg

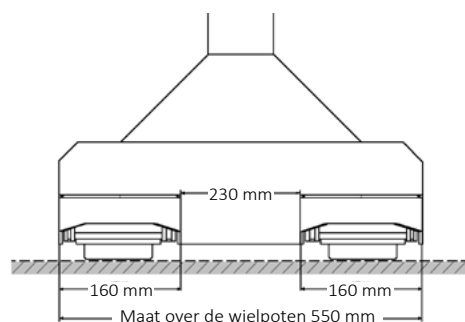
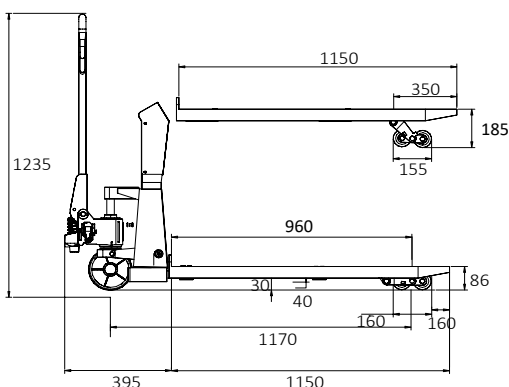

## Wegende handpallettruck HPT (capaciteit 2000 kg)

Type	Weegbereik en schaaldelen
<b>Standaard uitvoering (indicator R320)</b>	
HPT4-20	Uitlezing per 1 kg tot 2000 kg Dual Range: 0,2 kg tot 1000 kg, 0,5 kg tot 2000 kg
<b>Uitvoering geijkt volgens klasse III (indicator R320)</b>	
HPT4-15-E	per 0,5 kg tot 1500 kg (3000 schaaldelen)
HPT4-20-E	per 1 kg tot 2000 kg (2000 schaaldelen)
HPT4-20-E	Dual Range: 0,5 kg tot 1000 kg, 1kg tot 2000 kg (2000 schaaldelen)



# WEGENDE HANDPALLETTRUCK | HPT



Nieuwe versie

- ▶ Basisframe rood (RAL 2002)
- ▶ Vorkschon zwart (RAL 5001)



Nieuwe versie

- ▶ Standaard met indicator R320



Nieuwe versie

- ▶ Aansluiting voor de oplader gemakkelijk toegankelijk



Nieuwe versie

- ▶ Verbeterde pompeenheid



Nieuwe versie

- ▶ Voetpedaal voor het laten zakken



Nieuwe versie

- ▶ Afgeronde punten



Nieuwe versie

- ▶ Standaard met neuswielen



HPT6

- ▶ Verlengde vorken voor twee pallets



rvs-uitvoering

- ▶ Display X320 (beschermingsklasse IP 69K)



Optioneel verkrijgbaar:

- ▶ alfanumeriek toetsenbord
- ▶ inbouwprinter



Optioneel verkrijgbaar:

- ▶ Combinatie met SmartBox



Optioneel verkrijgbaar:

- ▶ Wisselaccusysteem (18 V, 5 Ah)
- ▶ 24 uur continubedrijf