

griptech

RETOURNEUR | KIK 360°

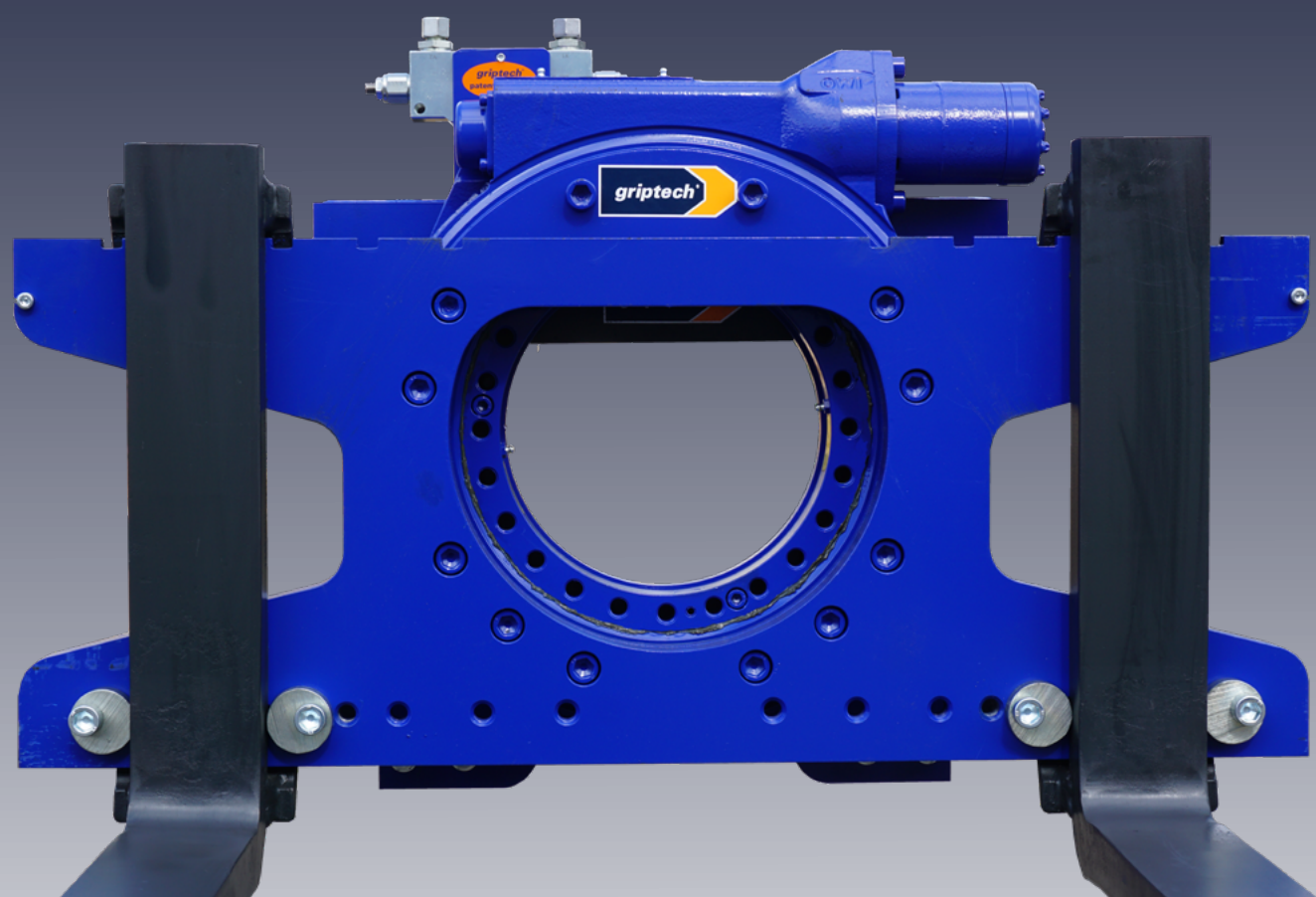

Caractéristiques :

- ▶ Couronne tournante avec entraînement direct par vis sans fin
- ▶ Convient pour le vidage de caisses et conteneurs avec sabots d'entrée
- ▶ Grande visibilité
- ▶ Poids et longueur hors tout réduits
- ▶ Comprend un verrouillage latéral des dents de fourche

Accessoires

Systèmes de pesage

Systèmes de caméras

RETOURNEUR | KIK 360°

Rotation 360° infinie dans les deux sens

Des retourneurs de caisses de haute qualité avec couronne rotative par arbre à vis, où plusieurs spires sont toujours engagées. Idéal pour le vidange des caisses et conteneurs. Équipés de sabots pour les fourches. Les accessoires offrent une très bonne visibilité. Valve standard avec clapet anti-retour inclus et un verrouillage latéral des fourches pour le réglage de différentes largeurs et positions. Nous vous conseillons des fourches avec des pattes inférieures renforcées.

Capacité de charge jusqu'à 3.200 kg

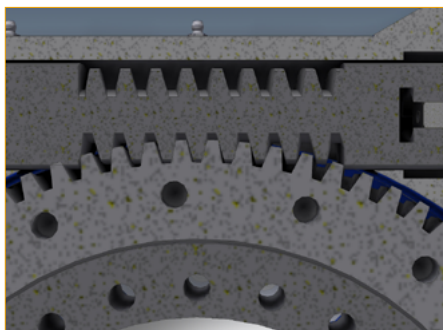

Entraînement direct par vis sans fin

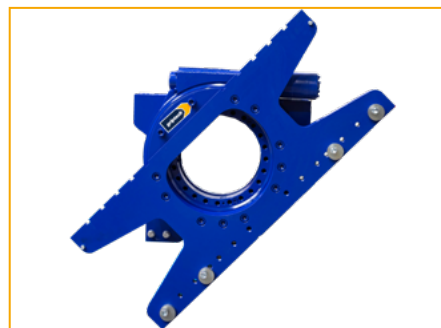

Avec fixation latérale pour les fourches

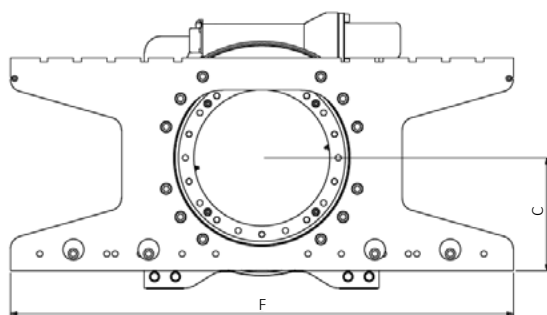

Retourneur 360° Entraînement direct via une vis sans fin (1 fonction sans et 2 fonctions si avec TDL)

Modèle	Capacité en kg à 600 mm CDG	ISO/ FEM	F mm	C mm	Omax mm	Qté d'huile p. rotation/L	Couple max. à 130 bar	sans TDL			avec TDL constant		
								V mm	CDG mm	Poids kg	V mm	CDG mm	Poids kg
KIK 25-360	2500	II	1000	205	800	6,8	6900 Nm	147	74	170	162	70	220
KIK 32-360	3200	III	1200	254	980	10,4	8500 Nm	167	86	265	182	81	325